

ACCESSOIRES DE MONTAGE DES RELAIS TEC DE LA SERIE 1800

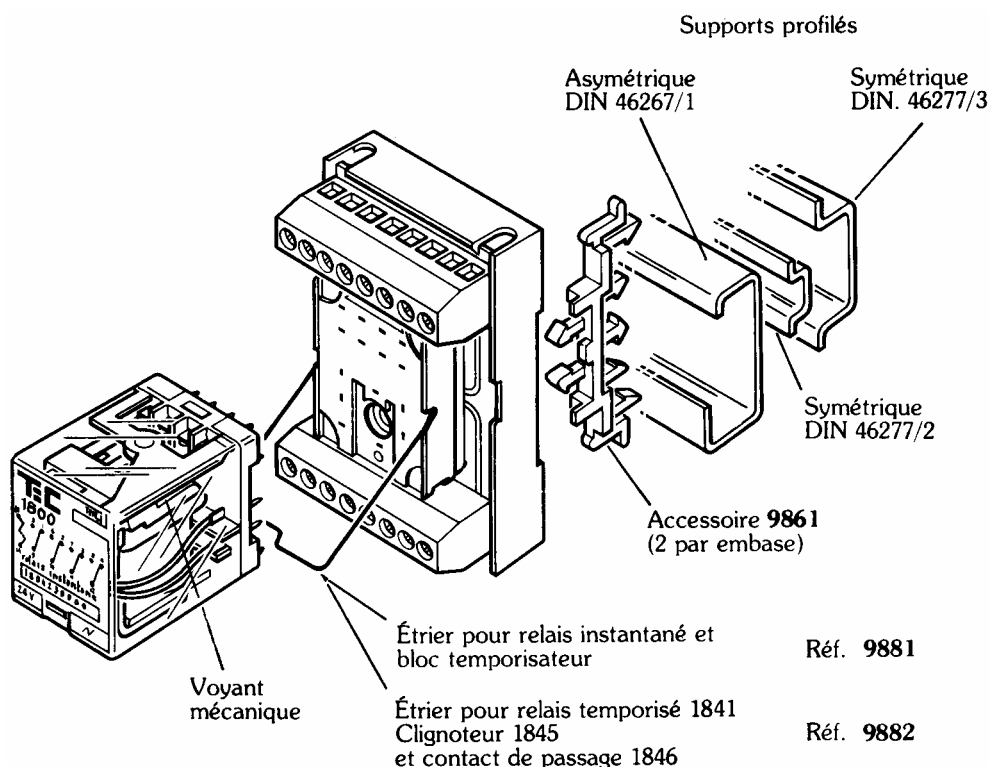

Réf. 9881

Réf. 9882

DETROMPAGE DES RELAIS TEC DE LA SERIE 1800

10 COMBINAISONS STANDARD POSSIBLES PAR ASSOCIATION D'UN DETROMPEUR A BROCHES AUTO-CASSABLES SUR LE RELAIS ET D'UNE COMBINAISON DE PLAQUETTES DE DETROMPAGE SUR L'EMBASE.

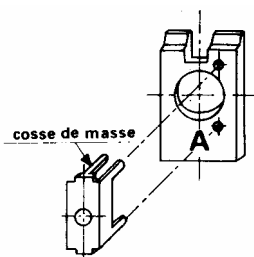

détrompeur sur relais

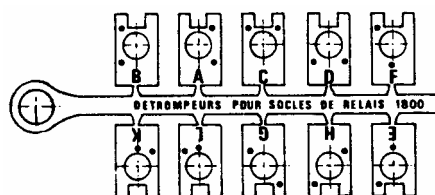

plaquette de détrompage 9871 disponible en couleur BLEU (instantané), VERT (bistable), MARRON (temporisé) ou ROUGE (bas niveau)

Détrompage du relais : préciser à la commande :

- relais sans détrompeur (utilisation sur circuit imprimé)
- relais avec détrompeur complet
- relais avec détrompeur code A ou B, ou L

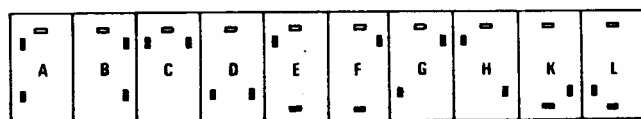

Détrompage de l'embase : préciser à la commande :

- embase sans détrompeur
- embase + plaquette de détrompage couleur BLEU, VERT, MARRON ou ROUGE
- embase détrompée avec plaquette code A, B, ou L, couleur BLEU, VERT, MARRON ou ROUGE

DETROMPAGE DES RELAIS MTI DE LA SERIE « CA »

	Lunule découpée suivant la sélection retenue	Tableau de sélection des broches d'interdiction pour les relais de type CAA			
		Fonctionnement en VAC		Fonctionnement en VDC	
		Tension nominale (U)	Broches d'interdiction	Tension nominale (U)	Broches d'interdiction
		6	AE	6	CE
		12	AF	12	CF
		24	AG	24	CG
		48	AH	48	CH
		127	BF	125	DF
220	BG	220	DG		
380	BH				

	Lunule découpée suivant la sélection retenue	Tableau de sélection des broches d'interdiction pour les relais de type CACTA	
		Fonctionnement en V AC/DC	
		Tension nominale U	Broches d'interdiction
		24	CG
		48	CH
		125	DF
220	DG		

	Lunule découpée suivant la sélection retenue	Tableau de sélection des broches d'interdiction pour les relais de type CAD/CAK/CAQ/CARA	
		Fonctionnement en AC/DC	
		Tension nominale U	Broches d'interdiction
		12	CF
		24	CG
		48	CH
125	DF		
220	DG		

	Lunule découpée suivant la sélection retenue	Tableau de sélection des broches d'interdiction pour les relais de type CAP	
		Fonctionnement en AC/DC	
		Tension nominale U	Broches d'interdiction
		12	CF
		24	CG
		48	CH
		125	DF
		220	DG
380	BH		

	Lunule découpée suivant la sélection retenue	Tableau de sélection des broches d'interdiction pour les relais de type CAT			
		Fonctionnement en AC		Fonctionnement en DC	
		Tension nominale U	Broches d'interdiction	Tension nominale U	Broches d'interdiction
		24	AG	24	CG
		48	AH	48	CH
		127	BF	125	DF
		230	BH	220	DG
380	BH				