

VENTOUSE ELECTROMAGNETIQUE DE MAINTIEN DE PORTE DE FOUR

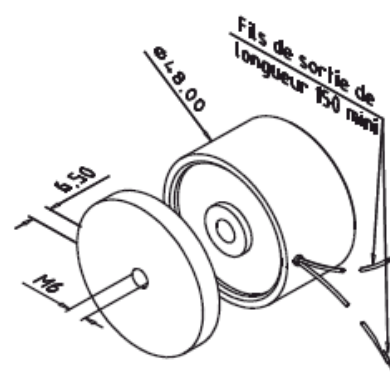
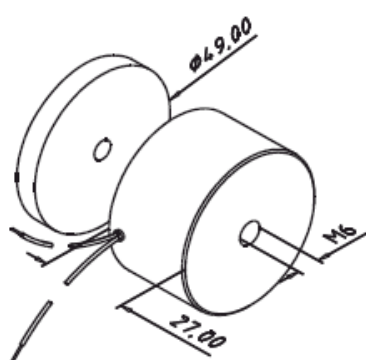

Electro-aimant utilisé : **7965**

DIMENSIONS	ALIMENTATION	Puissance Nominale à 20°	Force de maintien (daN)
Ø48 x 49	6 à 220 VDC	6.5 W	70

Principe :

Ventouse électromagnétique permettant le maintien de portes de four industriels. La ventouse se décroche de sa contre-plaque lorsqu'elle n'est plus alimentée.

